



Modules de levage Solid

Force de levage maxi. 4.000 et 6.000 N, course de 200 jusqu'à 400 mm, version hydro-mécanique



Application

Module de levage pour des demandes élevées à la performance et la durabilité dans l'assemblage industriel.

Secteurs d'application principaux

- Conception ergonomique des postes de travail
- Sites industriels
- Industrie automobile
- Assemblage de sièges de véhicules
- Assemblage d'éléments d'entraînement, d'arbres et d'arbres de transmission
- Assemblage de compresseurs, de composants hydrauliques et de pompes
- Installation de turbines, de moteurs et de boîtes de vitesse
- Applications avec des cycles d'effort fréquents

Fixation et installation

Pour la fixation des modules *moduhub* ou d'autres composants de l'utilisateur à la plaque de tête, le module de levage dispose d'une interface de 140 x 140 et de 200 x 200.

Pour la fixation des modules *moduhub* à la plaque de pied, le module de levage dispose d'une interface de 200 x 200. Elle est également utilisée pour fixer le module de levage sur le sol plan. Pour la fixation, il faut utiliser des vis M10 de qualité 10.9 ainsi que des chevilles pour poids lourds.

Pour une plus grande stabilité, une plaque de base est disponible comme accessoire, qui peut être fixée à la plaque de pied. La fixation sur le sol se fait avec la plaque de base.

Avantages

- Force de levage jusqu'à 6.000 N
- Déplacement à faible frottement également possible en cas de moments élevés
- Capacité de charge élevée du fait du profilé de guidage avec des moments de résistance très élevés
- Robuste et résistant
- Construction compacte
- Maniement sûr et précis
- Conformément à DIN EN 1570 vérifié avec surcharge quadruple
- Travailler mieux avec une charge plus basse
- Butée intégrée pour pédale

Description

Le module de levage Solid a un profilé de guidage intégré, ce qui permet un système de guidage sans jeu avec une souplesse parfaite et l'introduction des hauts moments dans le module de levage. Le système de guidage est de graissage permanent. Pour tous les composants on utilise des matières de haute qualité, pour obtenir une grande robustesse. Caractéristiques sont des applications pour des mouvements rotatifs ou des chocs et à-coups.

Matières

Plaque de tête et de pied	Acier noir bruni
Tube extérieur et intérieur	Acier laqué structuré RAL 9006
Pédale	Acier galvanisé
Butée pour pédale	Acier noir bruni
Housse pour pédale	PVC souple noir

Variantes

Des variantes d'entraînement avec des moteurs électriques sans balais 48 V.C.C. ou vérin hydraulique peuvent être réalisées sur demande selon les spécifications du client. La durée de vie et la vitesse de levage sont particulièrement indiquées pour des assemblages liés à un cycle.

moduhub

Module de levage

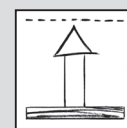

Référence 89260XX0H

Données techniques

Force de levage maxi.: 4.000 N, 6.000 N
 Moment maxi. de flexion: 1.000 Nm
 Course : 200 jusqu'à 400 mm

Actionnements

- Pédale



Combinable avec les modules

- Modules tournants - axe horizontal DMH 200 selon la page M 1.101, DMHe 200 selon la page M 1.201



- Modules basculants KMB 100 selon la page M 2.101, KME 100 selon la page M 2.201



- Modules tournants - axe vertical DMV 600 selon la page M 1.301, DMVe 600 selon la page M 1.201



- Modules de chariot WMS selon la page M 5.101



- Modules de pieds selon la page M 6.101



Interfaces moduhub

- Plaque de tête: 140 x 140 – M10
200 x 200 – Ø 10,5 mm
- Plaque de pied: 200 x 200 – Ø 10,5 mm

Accessoires

- Plaques de base et plaques adaptatrices selon la page M 8.100 et M 8.110
- Plaques de tables selon la page M 8.130

Version hydro-mécanique commande avec pédale

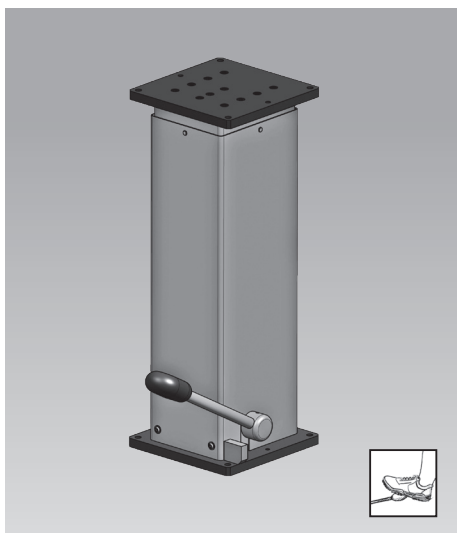

Description

La course est générée par un appareil hydro-mécanique de levage commandé par un seul levier. Une pompe à piston alimente en huile un vérin à piston plongeur.

Durant la descente, l'huile retourne par le poids de la charge du vérin au réservoir d'huile. Une régulation de vitesse définie est effectuée.

La version hydro-mécanique s'est révélée particulièrement robuste et de bonne longévité. Elle répond aux exigences élevées de sécurité et résiste également aux charges par chocs ou par à-coups dans des applications.

Commande

Pour la montée de la charge, la pédale est déplacée plusieurs fois de 40° environ vers le bas. Elle retourne dans la position initiale par un ressort de rappel.

Pour la descente de la charge, la pédale est déplacée de 10° environ vers le haut.

Code de références

Référence 89260XX0H

Force de levage maximale

4 = 4.000 N

6 = 6.000 N

Course

2 = 200 mm

3 = 300 mm

4 = 400 mm

Dimensions

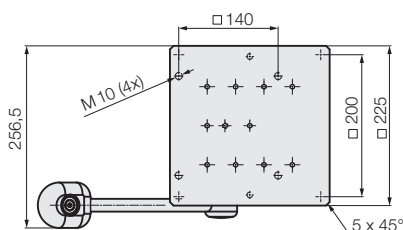
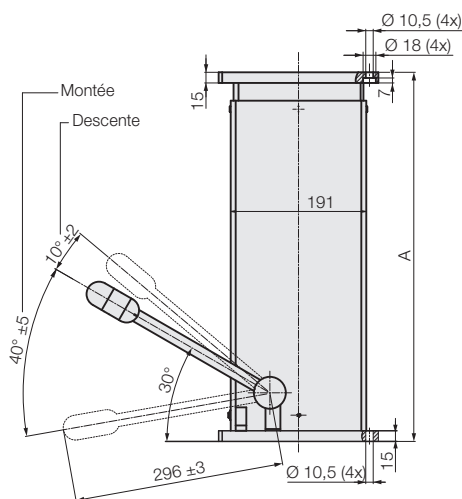

Données techniques

Course [mm]	A [mm]	A + course [mm]	Poids [kg]
200	420	620	56
300	520	820	64
400	620	1.020	73

Force de levage Mouvements de pompage pour course de 100 mm Vitesse de descente

[N]		[mm/s]
4.000	7	env. 22
6.000	9	env. 22

Remarques importantes

Pour la descente du module de levage, une charge minimale de 200 N environ est nécessaire.

Le module de levage ne doit être chargé que par pression. Le centre de gravité doit être dans le tracé polygonal des vis de fixation. Si le centre de gravité est en dehors, l'assemblage par goujons avec le sol doit être dimensionné de manière correspondante. Dans de tels cas, il est recommandé d'utiliser une plaque de base plus grande.

Le module de levage est conçu pour l'utilisation dans des endroits clos.

Le moteur de levage hydro-mécanique ne peut pas être commandé en synchronisme.

Force maximale de levage et moments maxi. admissibles

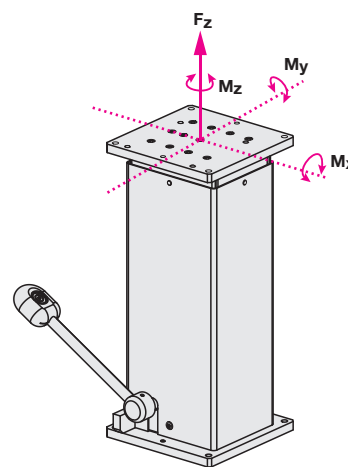

Force maxi. de levage Fz :

Alternativement 4.000 N ou 6.000 N

Moments maximaux:

Total Mx/y : 1.000 Nm

Mz : 1.000 Nm

Dans les cas où il y a des charges excentrées, il est recommandé de les compenser avec des contrepoids. À l'état de repos seulement les moments maximaux spécifiés peuvent se produire. Les forces et les moments produits par l'opérateur sont également à considérer. **Durant le mouvement de levage 50 % des valeurs maximales sont admissibles.**

Accessoires

Plaque de base pour une stabilité plus élevée selon la page M 8.100