

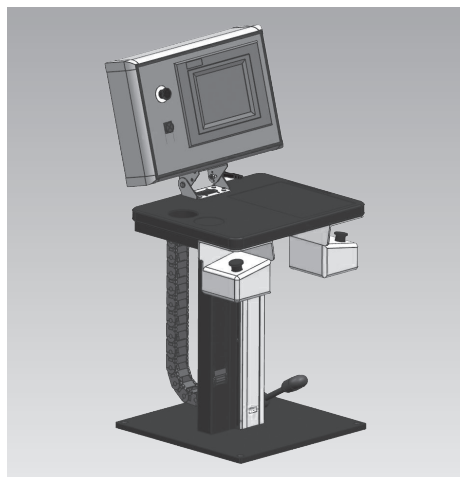

## Modulo di comando *moduhub*

### Quadro di comando con touch panel, comando a due mani e modulo di sollevamento



#### Montaggio esterno

Il modulo di comando *moduhub* è costituito da un quadro di comando con touch panel (modulo d'immissione) da una piastra d'appoggio e di lavoro in legno e da un comando a due mani, adattabili in modo ergonomico in altezza con un modulo di sollevamento Basic come da tabella di catalogo M 4.101.

L'impostazione dell'altezza di lavoro ottimale avviene idraulicamente tramite pedale, mentre l'azionamento del comando a due mani a intermittenza.

Il modulo di comando poggia in modo sicuro su una piastra di base in acciaio come da tabella di catalogo M 8.100.

#### Varianti

Con la struttura modulare il comando a due mani può essere sostituito anche da un tasto di conferma disposto in modo flessibile.

I moduli possono essere integrati anche singolarmente in un sistema di montaggio del cliente.

#### Descrizione:

Con il modulo di comando *moduhub* si possono comandare a livello centrale più moduli dei sistemi *moduhub* e *modupress*.

Moduli di pressatura, di sollevamento, di rotazione e di ribaltamento possono essere comandati singolarmente o assieme e permettono procedure automatiche di processi di montaggio che possono essere salvate e richiamate a piacere. Oltre all'azionamento automatico, il comando dispone anche di un programma di avviamento nel quale singoli moduli possono essere avviati manualmente.

Il modulo d'immissione dispone di una emissione centrale dei messaggi sulla quale si possono visualizzare anche gli avvisi di guasto e i passi successivi.

Il modulo di comando può anche essere equipaggiato con un rilevamento automatico dell'attrezzatura (docking station). Il comando riconosce quindi quale attrezzatura è in uso e richiama automaticamente le relative procedure dei processi di montaggio.

E' anche possibile la fornitura di componenti singole del modulo di comando *moduhub*:

- Quadro di comando con touch panel
- Comando a due mani
- Modulo di sollevamento Basic secondo tabella di catalogo M 4.101
- Piastra di base secondo tabella di catalogo M 8.100

#### Dimensioni

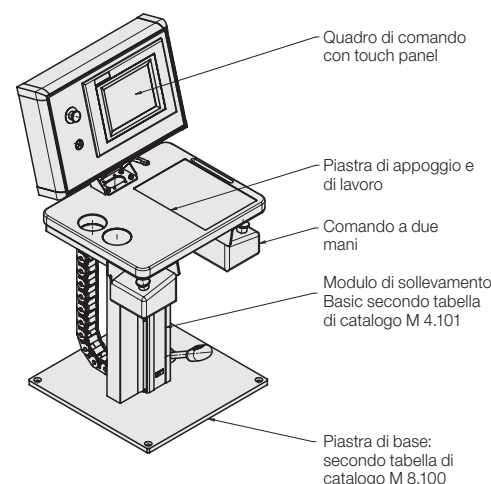
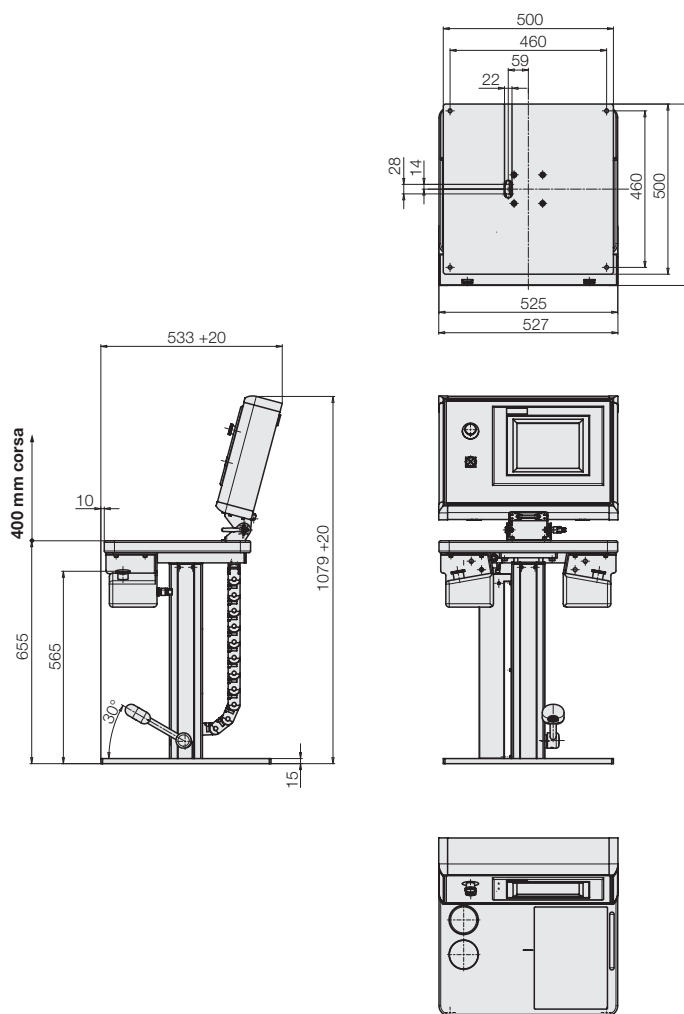

#### Nota

Con la struttura modulare si possono creare anche moduli di comando e di controllo per combinazioni da attrezzature di montaggio dell'utente e moduli ROEMHELD. Tali combinazioni sono all'avanguardia, adattate perfettamente all'applicazione e molto efficienti.